

K209

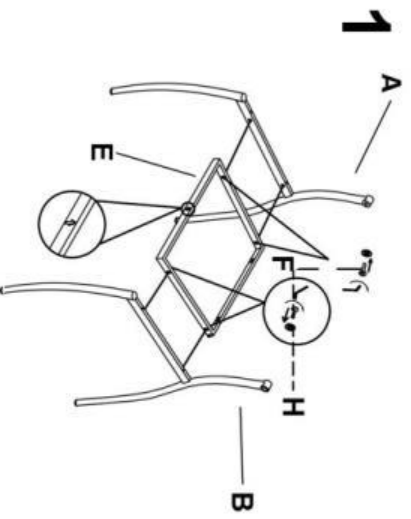

W celu prawidłowego montażu należy dokręcić śruby F do 50% obrotu, następnie należy zamontować oparcie - C, również dokręcając śruby G do 50% obrotu. Kolejnym krokiem jest obciążenie ciężarem ramy siedziska E. Po dokonaniu obciążenia należy dokręcić śruby F oraz G do 100%.

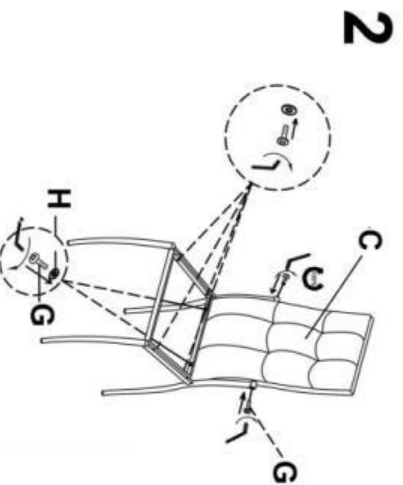

For correct assembly, tighten screws E to 50% rotation, then mount the backrest C with screws G, also tighten up to 50%. The next step is load the weight of the seat frame E. After that, tighten screws F and G to 100%.

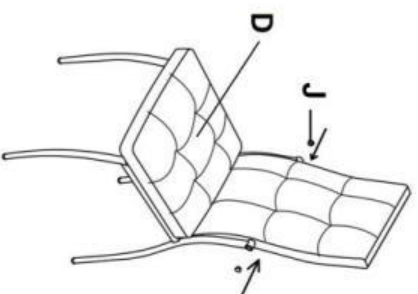
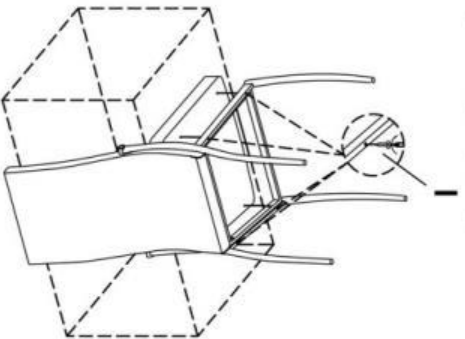

| | | |
|---|--------------|---|
| A | | 1 |
| B | | 1 |
| C | | 1 |
| D | | 1 |
| E | | 1 |
| F | M6x20 mm | 4 |
| G | M6x25 mm | 4 |
| H | M6x16 mm | 6 |
| I | | 4 |
| J | | 2 |

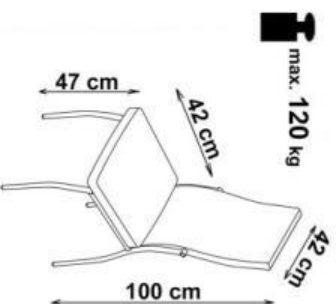

HALMAR Sp. z o.o.
ul. Centralnego Okręgu Przemysłowego 2, 37-450 Stalowa Wola, POLSKA / POLAND
tel. +48 15 843 28 10, fax: +48 15 842 19 57, e-mail: office@halmar.com.pl