

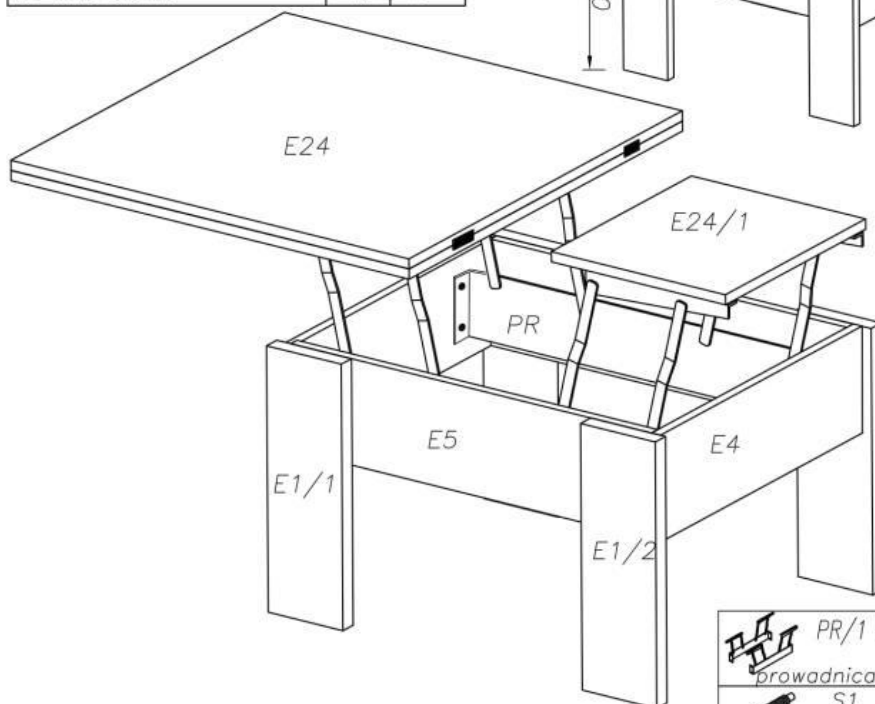

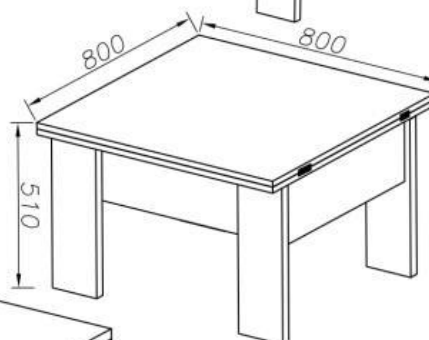

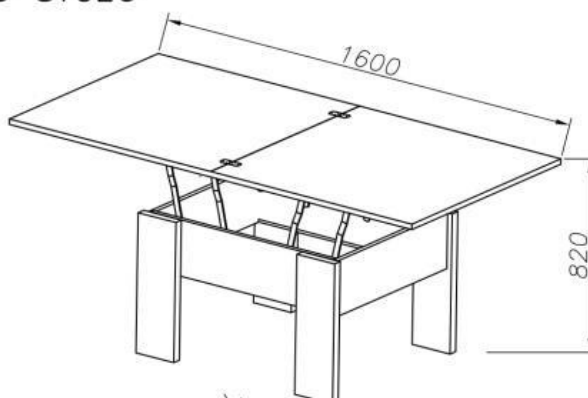





SCHEMAT MONTAŻU STOŁU

ELEMENTY STOŁU WG OZNACZENIA	ILOŚĆ szt.	PACZKA nr.
E1/1 E1/2- NOGA	2	1
E24- BLAT	2	1
E24/1- WKŁADKA	1	1
E5- OSKRZYNYA	2	1
E4- OSKRZYNYA	2	1
mf-mufa plastikowa	12	2
st-stopka	8	2
t01-wkręt mimosrodowy	8	2
k1- kotek drewniany	24	2
ms-mimośród	8	2
PR- PROWADNICA	2	2
S1- ŚRUBA M6x30	12	2
w1- WKREŃT 5x17	22	2
SPR-sprężyna	2	2
Z1 -zawias	2	2
w2-wkręt 3,5x16	12	2



 w2 wkręt 3,5x16	 k1 kotek drewniany
 PR/1 PR/2 prowadnica	 mf mufa plastikowa
 S1 ŚRUBA M6x30	 t01 wkręt mimosrodowy
 w1 wkręt 5x17	 ms mimośród
 SPR sprężyna	 st stopka
 Z1 zawias 2 szt	

UWAGI DLA UŻYTKOWNIKA

Po wylaniu jakichkolwiek płynów na elementy stołu należy niezwłocznie usunąć je wycierając do sucha. Po otwarciu kartonu należy sprawdzić stan wizualny i techniczny poszczególnych elementów stołu. W przypadku jakichkolwiek uszkodzeń elementów stołu należy zwrócić towar w oryginalnym opakowaniu.

