

**INSTRUKCJA MONTAŻU
FITTING-UP INSTRUCTION
ИНСТРУКЦИЯ СБОРКИ
MONTÁŽNY NÁVOD
SZERELÉSI ÚTMUTATÓ
UPUTE ZA SASTAVLJANJE**

**TOKYO
ŁÓŻKO
Z POJEMNIKIEM**

*Do montażu potrzebne są:
You need for fitting-up:
Для сборки нужны:
K montáži potrebujete:
A szereléshez szükséges:
Za sastavljanje su potrebne:*

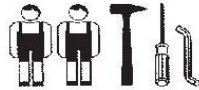

[51] Powierzanie mebli należy czyszczyć tylko środkami do pielęgnacji mebli. Szanowny kliencie w przypadku reklamacji prosimy wypełnić druk reklamacyjny dostępny w punktach sprzedaży przedkładając Kartę Reklamacyjną (zawierającą datę produkcji i numer pakowania lub zmiany pakowania) umieszczoną w każdej z paczek, oraz instrukcję montażu mebla, gdzie prosimy o zaznaczenie uszkodzonego elementu.

[52] Powrch nábytku čistite iba prostriedkami určenými na ošetrovanie nábytku. Vážení zákazníci! V prípade reklamácie prosíme, aby ste vyplnili štíček, ktoré sú priložené v obchodoch, predložili Reklamačný list (ktorý obsahuje dátum výroby a číslo balenia alebo číslo zmeny príbalníka), ktorý sa nachádza v každom balení a návod na montáž nábytku, v ktorom označíte poškodenú časť.

[53] Povrch nábytku čistite pouze přípravky určenými k ošetrování nábytku. Vážení zákazníci, v případě reklamace využijte prosím reklamční formulář, který je součástí v prodejních a předložte Reklamční kartu (obsahující datum výroby a číslo balení nebo změny balení), která je umístěna v balíčku a návod k ošetrování a vyznačením poškozeného dílu.

[54] Поверхности на мебелие треба да се чисти само с препарат за поддржане на мебели. Уважаемий клиент, в случа на рекламация моляе ползати формуляра за рекламация, който ще получите в търговските пунктове, като предоставите картата за рекламация (съдържаща датата на произведението и номера на опаковката или смяната на опаковката), който ще намерите във всяка опаковка, и инструкцията за монтаж на мебели, върху която да отбележите пощрадените елементи.

[55] Superfície nábytku sa má čistiť lenmi so špeciálne určenými prostriedkami na ošetrovanie nábytku. Štímame Customer. In case of complaint, we would request you to fill in the complaint forms available in our outlets, submitting the Complaint Card (specifying the date manufactured, packaging employee shift code) enclosed in each of the packets, together with the Assembly Manual, where please highlight the faulty element.

[56] Поверхность мебели надо чистить только средствами для ухода за мебелью. Уважаемый клиент, для заявления рекламации, просим заполнить формуляр рекламации, доступный в пунктах продажи, указав на Реclamационную карту (содержащую дату производства и номер упаковки или смены упаковки), приложенную к каждому пакету, а также инструкцию по монтажу мебели, на которой просим обозначить поврежденный элемент.

[57] Površinu namještaja čistite samo sredstvima za njegov namještaja. Poštovani klijenti, u slučaju reklamacije molimo za popunjeno reklamacijski obrazac, koji se dostupni u ovdješnja prodaje, uz predložene reklamacijske kartice (koje sadrži datum proizvodnje i broj osobe koja je pakirala rebi ili broj smjene pakiranja), koja se nalazi u svakom pakiranju, te uputstvo za montažu u kojima ste objezili oštećene elemente.

[58] Furniture surface must be cleaned only with furniture maintenance formulas. Dear Customer, should you wish to file a complaint, we would request you to fill in the complaint forms available in our outlets, submitting the Complaint Card (specifying the date manufactured, packaging employee shift code) enclosed in each of the packets, together with the Assembly Manual, where please highlight the faulty component.

[59] A bútorok felületét tisztítani a bútorápolószerekkel lehet tisztítani. Tisztelt Vásárló! Reklamáció esetén kérjük, az eladási helyeken kapható reklamációs nyomtatványokat kitölteni a Reklamációs Lap tartalmazza a gyártási dátummal és csomagoló számmal vagy másképp megjelöléssel, amely mindvégig csomagban található, valamint a bútor szerelési útmutatót, amelyen kérjük a sérült elemet bejelölni szíveskedjék.

Podczas montażu postępować zgodnie z instrukcją. Pri montáži postupujte podľa návodu. Времени сборки поступать согласно инструкции. A szerelést a szerelési útmutató átal meghatározott sorrendben kell végrehajtani. While assembling, Kod sastavljanje postupati follow the instruction, u skladu sa uputama.

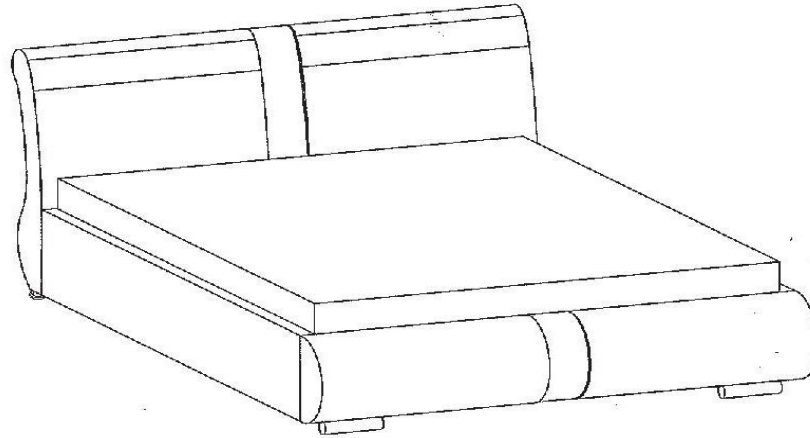

TOKYO 140 TOKYO 160 TOKYO 180
2390/1515/945 2390/1715/945 2390/1915/945
Dł./szer./wys. Dł./szer./wys. Dł./szer./wys.

4x B3	24x A4	12x A15	4x P1	2x S6	2x S6

